

uni-fitt

РАЗМОТЧИК ДЛЯ ТРУБ

 max 33 кг

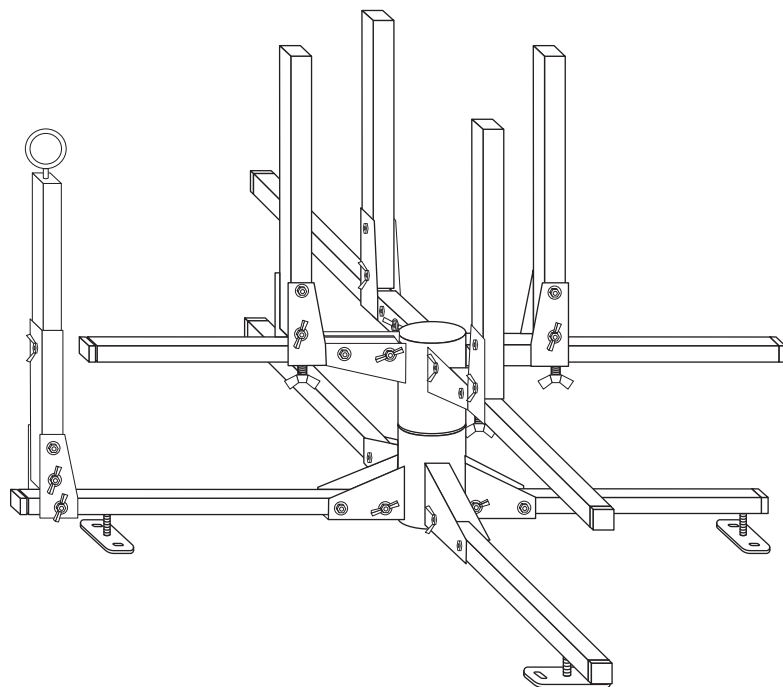

Что потребуется

2 гаечных ключа на 10

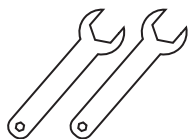

Перчатки



15 минут времени



Сборка

Последовательно выполнить действия 1 - 4 для каждой опоры размотчика, каждой опоры и каждого фиксатора бухты трубы.

Ослабить осевой болт двумя ключами на 10 мм.

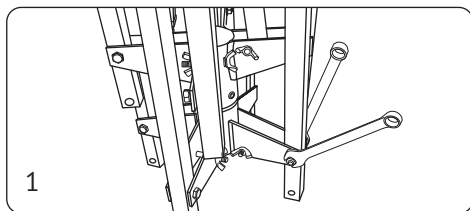

Открутить барашек со шпильки и вынуть шпильку.

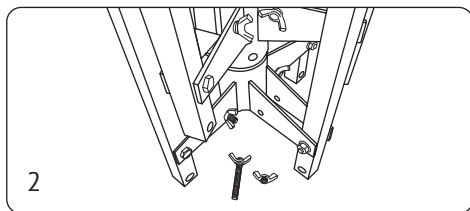

Повернуть опору или фиксатор вокруг осевого болта в рабочее положение, совместив отверстия под шпильку.

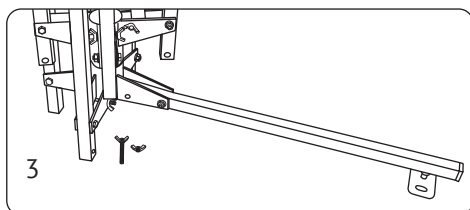

Вставить шпильку, накрутить и затянуть барашек, затянуть ключами осевой болт.

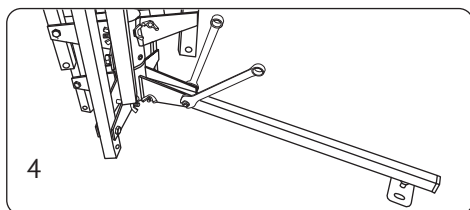

На длинную опору установить направляющую трубы.

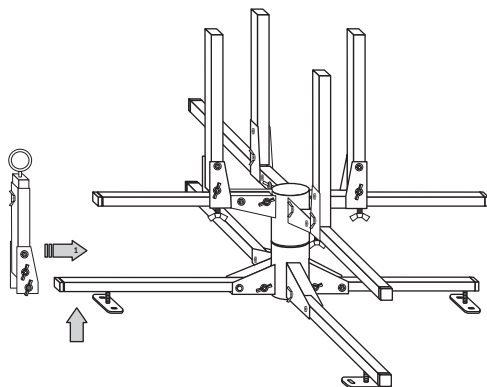

Выдвинуть на необходимую высоту кольцо и зафиксировать стопорным барашком.

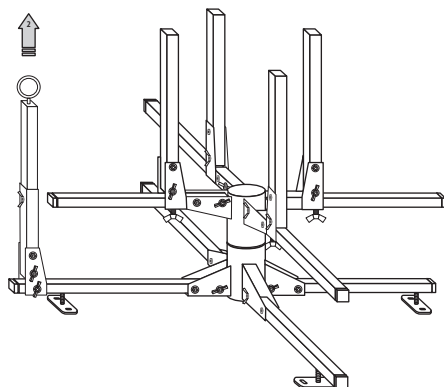

Раздвинуть на необходимый диаметр (внутренний диаметр бухты) фиксаторы трубы, зафиксировать стопорным барашком.

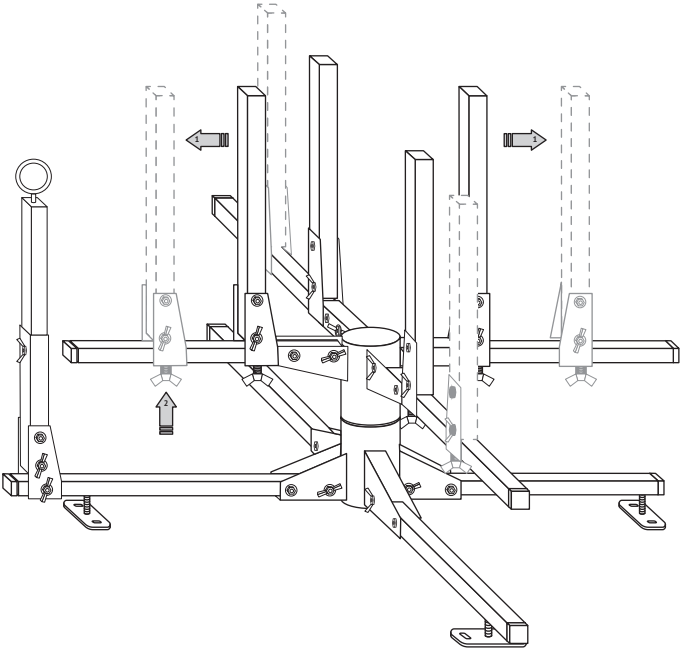

Размотчик готовый к применению

